

INSTRUCTIONS

Please refer to Serial No. on all correspondence.



CAM-LAM® Portable Laminate Floor

MADE IN USA, BY SICO AMERICA INC.®

INSTRUCCIONES

Por favor, tome como referencial el Número de Serie en toda su correspondencia.

⚠ WARNING

Do not use floor:

1. If 1/8" [3mm] or more gap exists between panels and/or edge trim;
2. Unless panels are locked tightly together and trim is locked tightly to panels;
3. When wet;
4. Without edge trim;
5. If surface is uneven or has missing sections;
6. If 1/8" [3mm] or more gap exists between edge trim and permanent floor.
7. If panels or trim are damaged.

Failure to follow these precautions may result in a fall, which may cause serious injury.



⚠ ADVERTENCIA

No use el piso:

1. Si hay separaciones de 1/8" (3 mm) o más entre los paneles o entre el panel y las terminaciones;
2. A menos que los paneles estén bien trabados y la terminación firmemente encastrada a los paneles;
3. Cuando esté mojado;
4. Si no está colocada la terminación;
5. Si la superficie no es pareja o faltan secciones;
6. Cuando haya una separación igual o mayor de 1/8" (3 mm) entre la terminación y el piso permanente.
7. Si los paneles o las terminaciones están dañados.

Si no se respetan estas precauciones existe el riesgo de caídas que podrían causar lesiones graves.

TO ASSEMBLE FLOOR PANELS

Position first floor panel in top left corner of floor location with tongue edges toward outer edges of floor.

Position second panel tightly against and aligned with first panel. Lock panels together by inserting 3/16" T-type hex wrench provided completely into lock opening and turning 180° clockwise (until wrench no longer turns easily). Make sure panels are pulled tightly together.

In the same way, install the remaining panels in diagonal sequence shown, locking each panel to each adjacent panel.

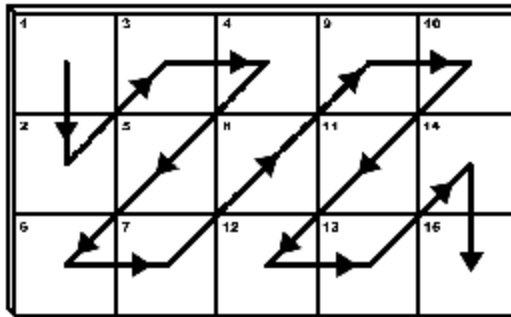

PARA ENSAMBLAR LOS PANELES DEL PISO

Coloque el primer panel del piso en su posición final en el rincón superior izquierdo y con los bordes de las lengüetas hacia los extremos externos del piso.

Coloque el segundo panel firmemente alineado y ajustado contra el primer panel. Para encastrar los paneles, inserte completamente en la abertura del encastre la llave hexagonal en T de 3/16" provista y gire 180° en dirección de las agujas del reloj (hasta que la llave ya casi no pueda girar más). Asegúrese de que los paneles queden bien juntos.

Instale de la misma manera los paneles restantes siguiendo la secuencia en diagonal que se muestra en la figura, y encastrando cada panel a los paneles adyacentes.

TO ATTACH EDGE TRIM

Attach edge trim to all sides of floor in the following sequence:

Start with RH grooved corner piece marked with an (*). Place trim piece tightly against and aligned with panel and lock trim to panel with hex wrench the same way panels lock to each other.

Moving in counterclockwise direction, position the adjacent grooved trim piece tight against panel and lock trim to panel as noted above. Make sure clip in corner edge trim piece is inserted into slot of adjacent corner trim piece. Continue in a counterclockwise direction along side B, A, D and C, in that order, locking each trim piece to adjacent panel. Make sure each trim piece is aligned with adjacent panel and that no gaps greater than 1/8" [3mm] exist between adjacent trim pieces.

After floor assembly is complete, inspect floor. Re-inspect floor periodically and after each use.

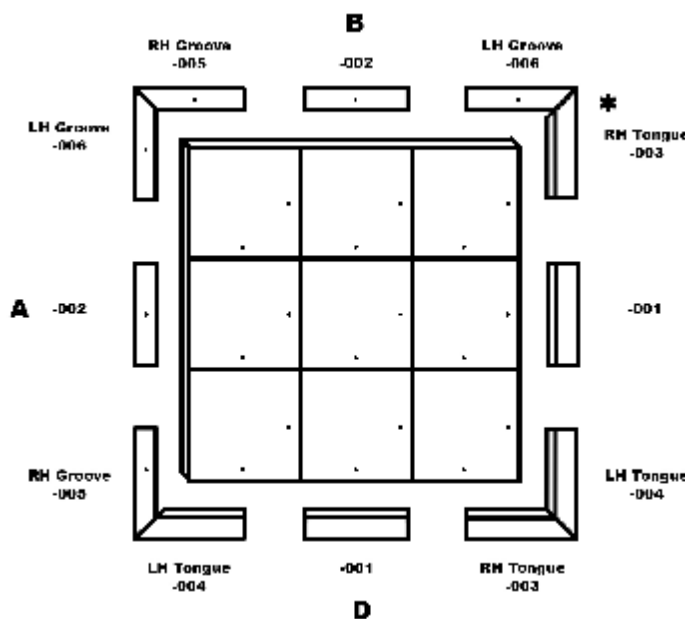

PARA FIJAR LA GUARNICIÓN DEL BORDE

Coloque las terminaciones en todos los extremos de la pista de baile siguiendo este orden:

Comience por la pieza ranurada de la esquina superior derecha, que aparece marcada con un asterisco (*). Luego coloque la terminación firmemente encastrada y alineada con el panel y ajuste la terminación con la llave hexagonal, tal como lo hizo con los paneles.

Avanzando en dirección opuesta al movimiento de las agujas del reloj, coloque la terminación ranurada adyacente firmemente contra el panel y luego encastre como se indica más arriba. Verifique que el clip del esquinero quede insertado en la ranura de la pieza de terminación adyacente. Continúe en el sentido contrario al de las agujas del reloj con los lados A, B, A, D y C, en ese orden, trabando cada parte de terminación al panel adyacente. Asegúrese de que cada pieza de terminación quede alineada al panel adyacente y que no haya separación mayor de 1/8" (3 mm) entre las terminaciones adyacentes.

Una vez ensamblada toda la pista de baile, inspeccione el piso y vuelva a inspeccionarlo periódicamente y luego de cada uso.

TO DISASSEMBLE AND STORE

Insert supplied 3/16" hex wrench into lock openings and turn 180° counterclockwise; separate panels and/or trim.

To protect panels and trim, store them and hex wrench in optional SICO caddy. Store panels in caddy with tongue edge up. Secure panels and trim in caddy by sliding the locks against the trim and panels and tightening the yellow knobs.

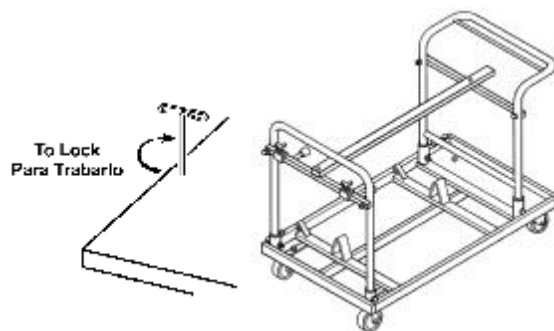

PARA DESARMAR Y GUARDAR

Inserte la llave hexagonal en T de 3/16" provista en las aberturas del encastre y gire 180° en sentido contrario al de las agujas del reloj; separe los paneles y terminaciones.

Para proteger los paneles y las terminaciones, guárdelos con la llave hexagonal en T en un carrito SICO optativo. Coloque los paneles en el carrito con la lengüeta hacia arriba. Para sujetar los paneles y terminaciones en el carrito, deslice los encastres contra los paneles y la terminación y ajuste las perillas amarillas.

MAINTENANCE

Cleaning: Dry mop, sweep or vacuum. If needed, damp mop with terry cloth mop and a weak solution of ammonia and water. Do NOT use wet mops or wipes containing soaps, oil, polishes, waxes or detergents. Do NOT use strong cleaning agents or abrasive cleaners.

Do NOT wax, buff or sand.

Do not oil or grease panel or trim locks as dirt may collect and jam the mechanism.

User assumes full responsibility for installation and use of all dance floor components.

Inspect assembled floor periodically. Remove damaged or loose components and make any necessary repairs to return floor to its original standards.

MANTENIMIENTO

Limpieza: Con trapo seco, o por barrido o aspirado. Si fuese necesario, humedezca una mopa de toalla con una solución suave de amoníaco y agua. NO use trapos ni mopas impregnados con líquidos que contengan jabón, aceite, agentes lustradores o ceras. NO use limpiadores fuertes ni abrasivos.

No encere, lustre ni lije.

No aceite ni engrase el panel ni los encastres de las terminaciones de lo contrario se acumula la suciedad y se traba el mecanismo.

El usuario asume la responsabilidad total por la instalación y el uso de todos los componentes de la pista de baile.

Inspeccione a menudo el piso ensamblado. Retire las partes o componentes dañados o flojos y realice las reparaciones necesarias para que el piso vuelva a su estado de calidad original.

CONTACT INFORMATION

The Americas
SICO AMERICA INC.
Phone: 952-941-1700
800-328-6138
Fax: 952-941-6688
sales@sicoinc.com

**Australasia
South Africa**
SICO SOUTH PACIFIC
Phone: [61](2)4388-5100
Fax: [61](2) 4389-1341
sales@sicosp.com.au

Europe
SICO EUROPE LTD
Phone: [44](1303)234000
Fax: [44](1303)234001
sales@sico-europe.com

Japan
SICO JAPAN
Phone: [81](3)3288-0145
Fax: [81](3)3288-0146
sales@sico-japan.com

**ASEAN Countries
Korea & India**
SICO ASIA PTE LTD.
Phone: (65)6472-2633
Fax: (65)6472-2600
sales@sicoasia.com

China
SICO-SST
Phone: [86](10)8048-1702
Fax: [86](10)8408-2510
sales@sico-sst.com